

ZAUBER[®]

maszyny czyszczące

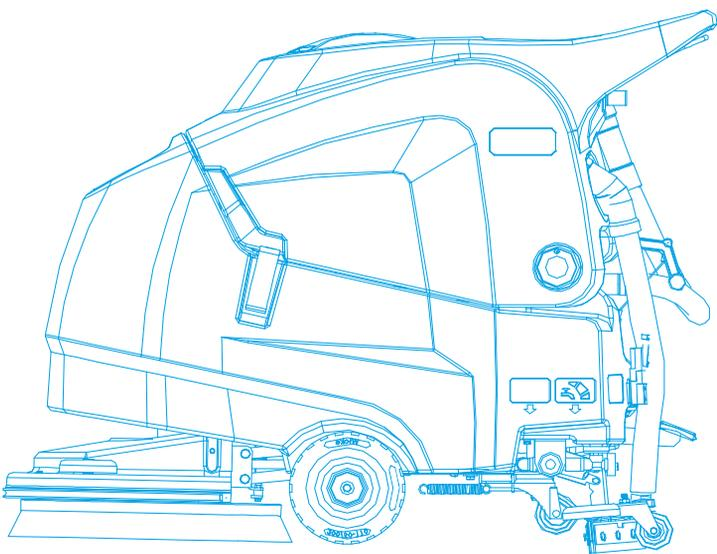

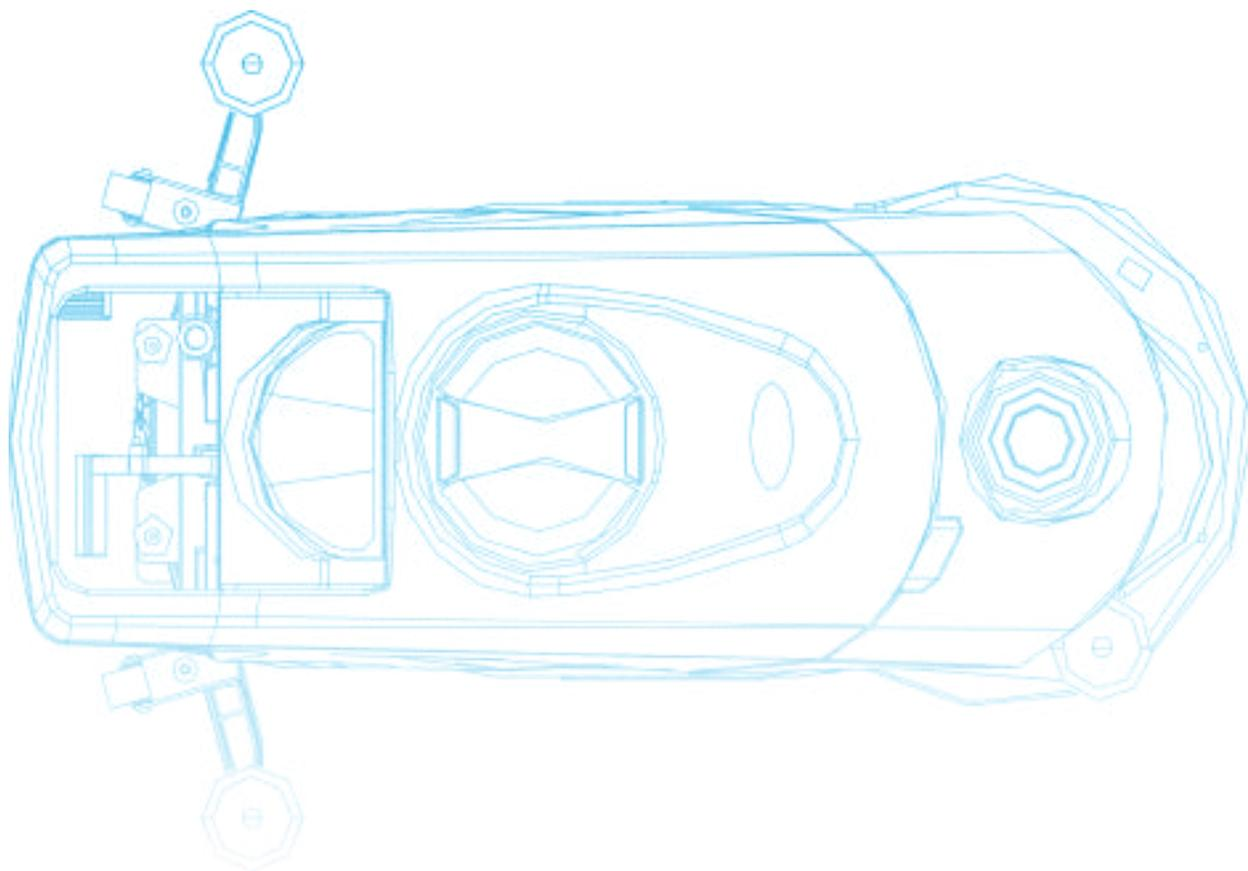

ZAUBER[®]
maszyny czyszczące

Biuro Handlowe
20-234 LUBLIN, ul. MEŁGIEWSKA 24
tel. +48 81 441 77 30
email: handlowy@zauber.pl
www.zauber.pl

AUTOMATY MYJĄCE PROWADZONE

ZB 24	 		str. 4
ZB 30			str. 6
ZB 45			str. 8
ZB 50			str. 10
ZB 55			str. 12
ZB 57			str. 14
ZB 80			str. 16

AUTOMATY MYJĄCE Z SIEDZISKIEM DLA OPERATORA

ZB 70			str. 18
ZB 110			str. 20
ZB 180			str. 22
ZB 240			str. 24

ZAMIATARKI

ZB 920SW			str. 26
ZB 1200SW			str. 28

AUTONOMICZNY ROBOT CZYSZCZĄCY

TYTAN 4.0			str. 30
-----------	--	--	---------

ODKURZACZE PRZEMYSŁOWE

ODKURZACZE PRZEMYSŁOWE			str. 32
------------------------	--	--	---------

ZB24

Automat myjący **ZAUBER® ZB24 Li-ion** to kompaktowa bardzo zwrotna, łatwa w prowadzeniu maszyna do mycia małych i średnich powierzchni.

Doskonale sprawdza się przy myciu marketów, ciągów komunikacyjnych, salonów, szkół czy restauracji.

W urządzeniu zastosowano innowacyjne, opatentowane rozwiązanie zasilania wszystkich funkcji jednym silnikiem – co stawia urządzenie na pierwszym miejscu wśród najbardziej oszczędnych i ekologicznych maszyn czyszczących na rynku.

ZB24 posiada duży nacisk szczotek oraz umieszczoną w przedniej części maszyny ssawę, które zapewniają doskonałe czyszczenie oraz osuszanie mytej powierzchni bez pozostawiania wody i smug.

Duże gumowane koła jezdne zapewniają możliwość transportowania maszyny przez progi, a nawet wjeżdżania na schody.

W maszynie zastosowano łatwy dostęp do zbiornika wody brudnej co zapewnia możliwość jego łatwego czyszczenia.

Urządzenie wyposażone jest w baterie litowo – jonowe zapewniające długotrwałe i bezproblemowe użytkowanie nawet podczas częstego ich ładowania.

Dodatkowe zastosowanie intuicyjnego łatwego w obsłudze oraz wodoodpornego panelu sterującego oraz systemu dozowania chemii (opcja dodatkowa) stawia maszynę na miejscu nr 1 wśród maszyn tej klasy.



System CSP



System ECO



System AFS
zabezpieczający zbiornik



System AUTO STOP



DANE TECHNICZNE

DANE TECHNICZNE		ZB24C	ZB24B Li-ion	ZB24B Li-ion+
szerokość czyszczenia	mm	406	406	406
szerokość ssawy	mm	490	490	490
ilość szczotek	szt.	2	2	2
obroty szczotki	rpm	340	340	340
wydajność	m ² /h	1624	1624	1624
zbiornik wody czystej	l	20	20	20
zbiornik wody brudnej	l	22	22	22
zasilanie	V	230	48	48
baterie	Ah	-	Li-ion 11,60	Li-ion 20,30
moc znamionowa urządzenia	W	500	500	500
czas pracy	h	-	do 2	do 4
czas ładowania	h	-	do 2	do 2,5
wymiary (dł x szer x wys)	mm	800x490x1100	800x490x1100	800x490x1100
waga	kg	57	59	62



KOD	AKCESORIA STANDARDOWE
	ZB24
WD0190	szczotka standard PPL 0,7 - 2 sztuki
WH0430	akumulator li-ion 11,60 Ah
WH0440	akumulator li-ion 20,30 Ah
WX0750	prostownik do baterii li-ion

KOD	AKCESORIA OPCJONALNE
	ZB24
WY0660	filtr powietrza HEPPA
WD0210	uchwyt na pad
WD0200	szczotka miękka PPL 0,5
WD0180	szczotka twarda PPL 0,9
WD0340	szczotka TYNEX 320
WG0190	guma ssawy przód
WG0200	guma ssawy tył
WG0320	guma ssawy przód olejoodporna
WG0330	guma ssawy tył olejoodporna
WH0400	system dozowania chemii

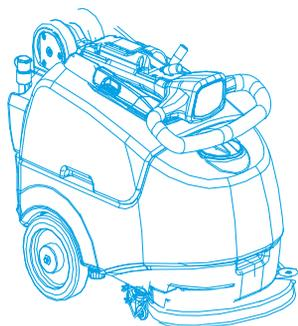

ZB30

Automat myjący **ZAUBER® ZB30** to najnowszy model w rodzinie zmywarek ZAUBER®. Zastosowanie niskoemisyjnego ekologicznego Systemu Konsumpcji Energii, pozwoliło uzyskać do 6h pracy na jednym naładowaniu baterii.

Zwarta konstrukcja w połączeniu ze składaną rączką doskonale sprawdza się zarówno podczas pracy, jak również podczas magazynowania np. w pomieszczeniach porządkowych. Ponadto pozwala na transportowanie zmywarki ZB30 nawet samochodem osobowym.

Połączenie tych cech zapewnia możliwość wykorzystania urządzenia zarówno w takich obiektach jak markety, szpitale, sale gimnastyczne, a także biurach, restauracjach, hotelach czy obiektach sakralnych.

Zmywarka ZB30 w zależności od modelu jest zasilana bateriami żelowymi lub bateriami wykonanymi w technologii litowo - jonowej (Li-Ion), pozwalającymi na częste ładowanie bez utraty pojemności.



bardzo długi
czas pracy



system **ECO**



dodatkowa ssawa



wbudowany prostownik



DANE TECHNICZNE

szerokość czyszczenia	mm
szerokość ssawy	mm
ilość szczotek	szt.
obroty szczotki	rpm
wydajność	m ² /h
zbiornik wody czystej	l
zbiornik wody brudnej	l
zasilanie	V
czas pracy	h
wymiary (długość x szerokość x wysokość)	mm
waga (bez baterii)	kg

ZB30B

430
530
1
150
1645
27
30
24
do 6
900x575x1200
51



KOD WYPOSAŻENIE STANDARDOWE

KOD	WYPOSAŻENIE STANDARDOWE
	ZB30B
DP00058	akumulator żelowy 85Ah (ZB 30B)
CD00016	prostownik wbudowany
MS00054	szczotka standard PPL 0,7
MS00055	uchwyt na pad

KOD WYPOSAŻENIE OPCJONALNE

KOD	WYPOSAŻENIE OPCJONALNE
	ZB30B
WG00024	guma przednia
WG00025	guma tylna
MS00054T	szczotka TYNEX
MS00054S	szczotka miękka PPL 0,5

ZB45

Automat myjący **ZAUBER® ZB45B Li-ion** to kompaktowa bardzo zwrotna, łatwa w prowadzeniu maszyna do mycia małych i średnich powierzchni.

Doskonale sprawdza się przy myciu marketów, ciągów komunikacyjnych, salonów, szkół czy restauracji.

Duży nacisk szczotek oraz umieszczona w przedniej części maszyny ssawa, zapewniają doskonałe czyszczenie i osuszanie mytej powierzchni bez pozostawiania wody i smug.

Duże gumowane koła jezdne zapewniają możliwość transportowania maszyny przez progi, a nawet wjeżdżania na schody.

W maszynie zastosowano łatwy dostęp do zbiornika wody brudnej co zapewnia możliwość jego łatwego czyszczenia.

Urządzenie wyposażone jest w baterie litowo – jonowe zapewniające długotrwałe i bezproblemowe użytkowanie nawet podczas częstego ich ładowania.

Dodatkowe zastosowanie intuicyjnego łatwego w obsłudze oraz wodoodpornego panelu sterującego oraz systemu dozowania chemii (opcja dodatkowa), stawia maszynę na miejscu nr 1 wśród maszyn tej klasy.



System CSP



System ECO



System AFS
zabezpieczający zbiornik



System AUTO STOP



DANE TECHNICZNE

szerokość czyszczenia	mm
szerokość ssawy	mm
ilość szczotek	szt.
obroty szczotki	rpm
wydajność	m ² /h
zbiornik wody czystej	l
zbiornik wody brudnej	l
zasilanie	V
baterie	Ah
moc znamionowa urządzenia	W
czas pracy	h
czas ładowania	h
wymiary (dł x szer x wys)	mm
waga	kg

ZB 45B Li-ion

508
590
2
340
2030
40
45
48
Li-ion 11,60
500
do 1,5
do 2
900x590x1100
69

ZB 45B Li-ion +

508
590
2
340
2030
40
45
48
Li-ion 20,30
500
do 3
do 2,5
900x590x1100
72



KOD	AKCESORIA STANDARDOWE
	ZB 45
WD0260	szczotka standard PPL 0,7 - 2 sztuki
WH0430	akumulator li-ion 11,60 Ah
WH0440	akumulator li-ion 20,30 Ah
WX0750	prostownik do baterii li-ion

KOD	AKCESORIA OPCJONALNE
	ZB 45
WY0660	filtr powietrza HEPPA
WD0280	uchwyt na pad
WD0270	szczotka miękka PPL 0,5
WD0250	szczotka twarda PPL 0,9
Wd0350	szczotka TYNEX 320
WG0210	guma ssawy przód
WG0220	guma ssawy tył
WG0340	guma ssawy przód olejoodporna
WG0350	guma ssawy tył olejoodporna
WH0400	system dozowania chemii

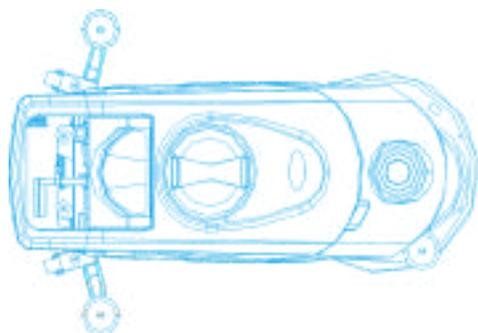

ZB50

Automat myjący **ZAUBER® ZB50C** jest to urządzenie szorująco-zbierające zasilane kablem.

Idealnie sprawdza się na średnich powierzchniach: w marketach, szkołach, magazynach i biurach.

Przy szerokości czyszczenia 50cm, maszyna wyposażona jest w bardzo pojemne 50 litrowe zbiorniki na czystą i brudną wodę.

Dzięki tym parametrom zdecydowanie podwyższamy efektywność maszyny i ograniczamy liczbę uzupełnień zbiorników.

Wersja ta polecana jest do czyszczenia otwartych powierzchni.



System **AFS**
zabezpieczający zbiornik



System **AUTO STOP**



Intuicyjny panel



Ssawa w kształcie
litery V



DANE TECHNICZNE

szerokość czyszczenia	mm
szerokość ssawy	mm
ilość szczotek	szt.
obroty szczotek	rpm
zbiornik wody czystej	l
zbiornik wody brudnej	l
zasilanie	V
wydajność	m ² /h
wymiary (długość x szerokość x wysokość)	mm
waga (bez baterii)	kg

ZB 50C

500
815
1
140
50
50
230
1950
1216x502x975
90



KOD	WYPOSAŻENIE STANDARDOWE
	ZB 50
PT00019	szczotka standard PPL 0,7
PT00020E	uchwyt na pad

KOD	WYPOSAŻENIE OPCJONALNE
	ZB 50
WG00005	guma przednia
WG00006	guma tylna
PT00019T	szczotka TYNEX
PT00019S	szczotka miękka PPL 0,5

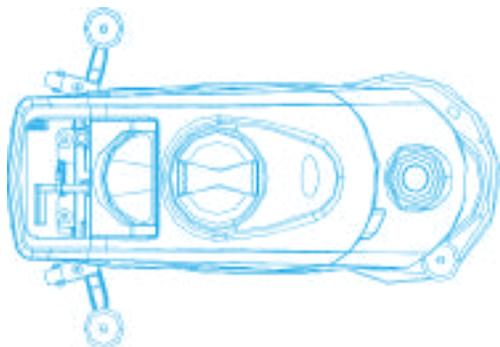

ZB55

Automat myjący **ZAUBER® ZB55B** przeznaczony jest do codziennej pielęgnacji małych i średnich powierzchni.

Doskonale sprawdza się w szpitalach, szkołach, supermarketach, sklepach, halach sportowych, hotelach oraz w mniejszych zakładach produkcyjnych.

To urządzenie może pochwalić się rewelacyjnymi osiągnięciami, jeżeli chodzi o czas pracy maszyny – nawet do 5 godzin. Jest przy tym cicha (poziom hałasu rzędu 58 dB(A)) i bardzo prosta w obsłudze.

Szereg zastosowanych w maszynie rozwiązań technicznych dla oszczędzania wody oraz środków chemicznych, sprzyjają zarówno ekologii jak i niskim kosztom eksploatacji.

Powyższe właściwości ZB55B stawiają ją na 1 miejscu wśród maszyn tego segmentu.



System **CSP**



System **ECO**



System **AFS**
zabezpieczający zbiornik



System **AUTO STOP**





DANE TECHNICZNE		ZB 55B	ZB 55BT
szerokość czyszczenia	mm	500	500
szerokość ssawy	mm	815	815
ilość szczotek	szt.	1	1
obroty szczotki	rpm	155	155
wydajność	m ² /h	1950	1950
zbiornik wody czystej	l	55	55
zbiornik wody brudnej	l	50	50
zasilanie	V	24	24
czas pracy	h	do 5	do 4,5
wymiary (długość x szerokość x wysokość)	mm	1216x502x960	1216x502x960
waga (bez baterii)	kg	82	89,5



KOD	WYPOSAŻENIE STANDARDOWE
	ZB55B / ZB55BT
DP00027	akumulator żelowy 120 Ah
CD00022	prostownik wbudowany
PT00019	szczotka standard PPL 0,7
PT00020E	uchwyt na pad

KOD	WYPOSAŻENIE OPCJONALNE
	ZB55B / ZB55BT
WG00005B	guma przednia
WG00006B	guma tylna
SP027KW	akumulator kwasowy 90 Ah
BLI755570	akumulator li-ion
PLI20NL	prostownik li-ion zewnętrzny 20A
PLI50NL	prostownik li-ion zewnętrzny 50A
PT00019T	szczotka TYNEX
PT00019S	szczotka miękka PPL 0,5

Automat myjący **ZAUBER® ZB57B** to kompaktowa bardzo zwinna, łatwa w prowadzeniu maszyna do mycia małych i średnich powierzchni.

Doskonale sprawdza się przy myciu marketów, ciągów komunikacyjnych, salonów, szkół czy restauracji.

W urządzeniu zastosowano innowacyjne, opatentowane rozwiązanie zasilania wszystkich funkcji jednym silnikiem – co stawia urządzenie na pierwszym miejscu wśród najbardziej oszczędnych oraz ekologicznych maszyn czyszczących na rynku.

ZB57B posiada duży nacisk szczotek oraz umieszczoną w przedniej części maszyny ssawę, które zapewniają doskonałe czyszczenie i osuszenie mytej powierzchni bez pozostawiania wody i smug.

Duże gumowane koła jezdne zapewniają możliwość transportowania maszyny przez progi, a nawet wjeżdżania na schody.

W maszynie zastosowano łatwy dostęp do zbiornika wody brudnej co zapewnia możliwość jego łatwego czyszczenia.

Urządzenie wyposażone jest w baterie litowo-jonowe zapewniające długotrwałe i bezproblemowe użytkowanie nawet podczas częstego ich ładowania.

Dodatkowe zastosowanie intuicyjnego łatwego w obsłudze i wodoodpornego panelu sterującego oraz systemu dozowania chemii (opcja dodatkowa), stawia maszynę na miejscu nr 1 wśród maszyn tej klasy.



System **CSP**



System **ECO**



System **AFS**
zabezpieczający zbiornik



System **AUTO STOP**



DANE TECHNICZNE

szerokość czyszczenia	mm
szerokość ssawy	mm
ilość szczotek	szt.
obroty szczotki	rpm
wydajność	m ² /h
zbiornik wody czystej	l
zbiornik wody brudnej	l
zasilanie	V
baterie	Ah
moc znamionowa urządzenia	W
czas pracy	h
czas ładowania	h
wymiary (dł x szer x wys)	mm
waga	kg

ZB 57B Li-ion

700
750
4
340
2800
47
50
48
Li-ion 11,60
500
do 1,5
do 2
900x750x1100
66

ZB 57B Li-ion +

700
750
4
340
2800
47
50
48
Li-ion 20,30
500
do 3
do 2,5
900x750x1100
69



KOD

AKCESORIA STANDARDOWE

KOD	AKCESORIA STANDARDOWE
	ZB 57
WD0360	szczotka standard PPL 0,7 - 4 sztuki
WH0430	akumulator li-ion 11,60 Ah
WH0440	akumulator li-ion 20,30 Ah
WX0750	prostownik do baterii li-ion

KOD

AKCESORIA OPCJONALNE

KOD	AKCESORIA OPCJONALNE
	ZB 57
WY0660	filtr powietrza HEPPA
WD0390	uchwyt na pad
WD0370	szczotka miękka PPL 0,5
WD0120	szczotka twarda PPL 0,9
WD0380	szczotka TYNEX 320
WG0430	guma ssawy przód
WG0440	guma ssawy tył
WG0420	guma ssawy przód olejoodporna
WG0450	guma ssawy tył olejoodporna
WH0400	system dozowania chemii

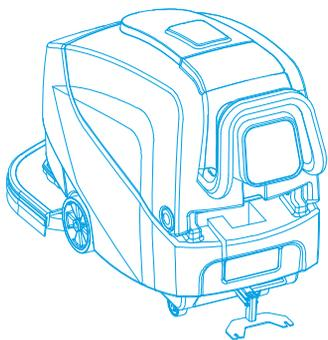

ZB80

Automat myjący **ZAUBER® ZB80B** to największa z maszyn ZAUBER® prowadzonych przez operatora. Niemniej jednak jej ogromna wydajność 2900m²/h, stawia ją na równi z maszynami z operatorem siedzącym. Zakup maszyny jest ekonomicznym rozwiązaniem w przypadku czyszczenia i doczyszczania dużych powierzchni. Automatyczna trakcja pozwala na lekką i przyjemną pracę. Duże zbiorniki na detergent i wodę brudną zmniejszają do minimum czas potrzebny na tankowanie i opróżnianie maszyny.



Łatwy dostęp do
zbiornika wody brudnej



Zwarta budowa



Duża komora
bateryjna



Intuicyjny panel



DANE TECHNICZNE

szerokość czyszczenia	mm
szerokość ssawy	mm
ilość szczotek	szt.
obroty szczotki	rpm
wydajność	m ² /h
zbiornik wody czystej	l
zbiornik wody brudnej	l
zasilanie	V
prędkość robocza urządzenia	km/h
czas pracy	h
wymiary (dł x szer x wys)	mm
waga	kg

ZB 80

800
1030
2
180
2900
80
80
24
5
do 3,5
1460x860x1100
140



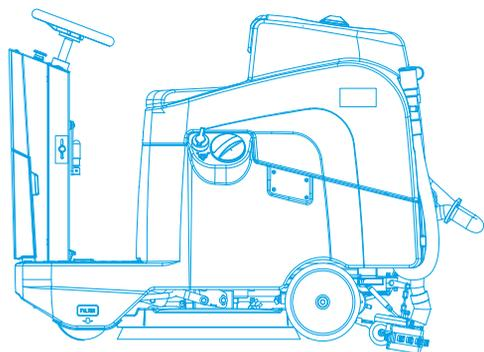

ZB70

Automat myjący **ZAUBER® ZB70** to najmniejsza na rynku samojezdna maszyna czyszcząca z siedziskiem dla operatora. Przeznaczona jest do czyszczenia wszystkich rodzajów posadzek twardych odpornych na wodę. Niewielkie rozmiary urządzenia w połączeniu z szybkością mycia maszyn z siedziskiem dla operatora sprawiają, że doskonale sprawdza się ono w takich miejscach jak markety i supermarkety (możliwość czyszczenia między kasami), sale gimnastyczne, szkoły, a nawet małe zakłady produkcyjne – produkcja lekka itp.



Ssawa w kształcie litery V



Cicha praca



Intuicyjny panel z funkcją **ECO**



Innowacyjny zaczep na mop



DANE TECHNICZNE

szerokość czyszczenia	mm
szerokość ssawy	mm
ilość szczotek	szt.
obroty szczotki	rpm
wydajność	m ² /h
zbiornik wody czystej	l
zbiornik wody brudnej	l
zasilanie	V
czas pracy	h
wymiary (długość x szerokość x wysokość)	mm
waga (bez baterii)	kg

ZB 70+

560
705
1
140
3080
70
70
24
do 5
1310x634x980
110



KOD WYPOSAŻENIE STANDARDOWE

KOD	WYPOSAŻENIE STANDARDOWE
	ZB 70+
DP00027	akumulator żelowy 120 Ah
CD00022A	prostownik wbudowany
MS00030	szczotka standard PPL 0,7
MS00034B	uchwyt na pad

KOD WYPOSAŻENIE OPCJONALNE

KOD	WYPOSAŻENIE OPCJONALNE
	ZB 70+
WG70009D	guma przednia
WG70008S	guma tylna
SP027KW	akumulator kwasowy 90 Ah
BLI755570	akumulator li-ion
PLI20NL	prostownik li-ion zewnętrzny 20A
PLI50NL	prostownik li-ion zewnętrzny 50A
MS00030T	szczotka TYNEX
MS00030S	szczotka miękka PPL 0,5

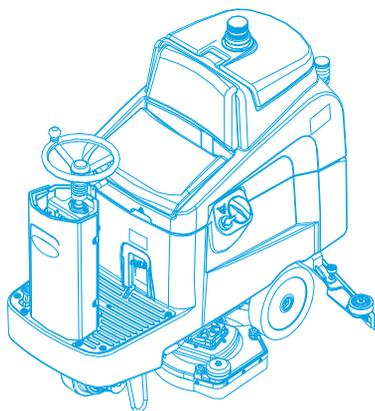

ZB110

Automat myjący **ZAUBER® ZB110+** to maszyna czyszcząca zaprojektowana i stworzona specjalnie dla branży usług utrzymania czystości, choć doskonale sprawdza się również u klienta ostatecznego.

Urządzenie cechuje maksymalnie uproszczona konstrukcja z zastosowaniem minimalnej ilości ustawień i przełączników. Rozwiązania te zapewniają niskie koszty eksploatacji oraz łatwą oraz szybką naukę obsługi urządzenia.

Wersja ZB110+ wyposażona jest dodatkowo w automatyczne podnoszenie i puszczenie ssawy oraz zespołu myjącego co dodatkowo ułatwia obsługę urządzenia.



Innowacyjny zaczep na mop



Intuicyjny panel z funkcją **ECO**



Możliwość podjazdu na wzniesienia do 20%*



Łatwy dostęp do zbiornika wody brudnej



* dotyczy urządzenia ZB110+PRO

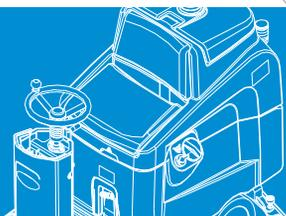

DANE TECHNICZNE

szerokość czyszczenia	mm
szerokość ssawy	mm
ilość szczotek	szt.
obroty szczotek	rpm
wydajność	m ² /h
prędkość obrotowa szczotki	obr/min
zbiornik wody czystej	l
zbiornik wody brudnej	l
zasilanie	V
czas pracy	h
wymiary (długość x szerokość x wysokość)	mm
waga (bez baterii)	kg
trakcja	-

ZB110+

850
1120
2
140
5525
155
105
110
24
do 7
1540x897x1287
251
przód

ZB110+PRO

850
1120
2
140
5100
140
105
110
24
do 6,5
1540x897x1287
208
tył



KOD

WYPOSAŻENIE STANDARDOWE

KOD	WYPOSAŻENIE STANDARDOWE
	ZB110+ / ZB 110+PRO
DP00046	akumulator żelowy 6V
CD000021	prostownik wbudowany
MS00037A	szczotka standard PPL 0,7
MS00038B	uchwyt na pad

KOD

WYPOSAŻENIE OPCJONALNE

KOD	WYPOSAŻENIE OPCJONALNE
	ZB110+ / ZB 110+PRO
WG115E001	guma przednia
WG115E002	guma tylna
SP046KW	akumulator kwasowy 210Ah
BL1150110	akumulator li-ion
SE2425ZL	prostownik zewnętrzny żel 25A
PLI50NL	prostownik zewnętrzny li-ion 50A
MS00037At	szczotka TYNEX
MS00037As	szczotka miękka PPL 0,5

ZB180

Automat myjący **ZAUBER® ZB180+** to jedna z największych maszyn marki ZAUBER®. Pojemność 130 litrów zbiornika a detergent oraz wydajność teoretyczna 6175 mkw/h klasyfikuje ją jako jedną z pierwszych w segmencie dużych maszyn na rynku. Zastosowana technologia ECO, znacząco obniża zużycie prądu, a co za tym idzie wydłuża maksymalnie czas pracy. Wąż spustowy o dużej średnicy oraz 150 litrowy zbiornik wody brudnej pozwala na zastosowanie jej na największych powierzchniach takich jak hale magazynowe, parkingi czy terminale lotnicze.



Łatwe opróżnianie



Zwiększone bezpieczeństwo



Zaawansowany panel sterowania



Ssawa eliptyczna



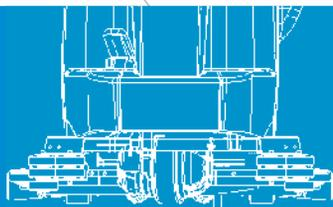

DANE TECHNICZNE

szerokość czyszczenia	mm
szerokość ssawy	mm
ilość szczotek	szt.
obroty szczotki	rpm
wydajność	m ² /h
zbiornik wody czystej	l
zbiornik wody brudnej	l
zasilanie	V
czas pracy	h
wymiary (długość x szerokość x wysokość)	mm
waga (bez baterii)	kg

ZB 180+

950
1100
2
200
6175
130
150
36
do 5
1900x1100x1390
292



KOD WYPOSAŻENIE STANDARDOWE

KOD	WYPOSAŻENIE STANDARDOWE
	ZB 180+
MS00023B	szczotka standard PPL 0,7
MS00029	uchwyt na pad

KOD WYPOSAŻENIE OPCJONALNE

KOD	WYPOSAŻENIE OPCJONALNE
	ZB 180+
WG00108	guma przednia
WG00107L	guma tylna
SP320KW	akumulator kwasowy 320 Ah
SP265ZL	akumulator żelowy 265 Ah
BLI2002418	akumulator li-ion 200 Ah
SE3630ZL	prostownik żel 30A
SE3650KW	prostownik kwas 50A
PLI60NL	prostownik li-ion zewnętrzny 60A
MS00023BT	szczotka TYNEX
MS00023BS	szczotka miękka PPL 0,5

ZB240

Automat myjący **ZAUBER® ZB240B** to największy model marki ZAUBER, najczęściej stosowany w halach produkcyjnych, centrach handlowych, parkingach, lotniskach i centrach logistycznych. Maszyna mimo swoich gabarytów jest niezwykle zwrotna i stabilna podczas pracy. Zastosowana w urządzeniu przekładnia napędowa na tylne koło pozwala na pokonywanie wzniesień do 18 %, co zapewnia sprawne przemieszczanie się po poziomych parkingów bez konieczności używania windy. Zastosowana technologia ECO znacząco obniża zużycie prądu, wydłużając zarówno czas pracy urządzenia jak i zmniejszając emisję CO2.



System bezpiecznego cofania



Tryb pracy w systemie **ECO**



Dobra widoczność



Możliwość podjazdu na wzniesienia do 18%



DANE TECHNICZNE

		ZB 240 B90	ZB240 B100	ZB 240 B100R
szerokość czyszczenia	mm	900	1000	1000
szerokość ssawy	mm	1100	1100	1100
ilość szczotek	szt.	2	2	2
obroty szczotki	rpm	160-190	160-190	810
wydajność	m2/h	6750	7500	7500
zbiornik wody czystej	l	200	200	200
zbiornik wody brudnej	l	210	210	210
zasilanie	V	36	36	36
czas pracy	h	do 6h25'	do 5h45'	do 5h20'
wymiary (dł x szer x wys)	mm	1780x955x1510	1780x1045x1510	1780x1110x1510
waga	kg	345	349	348

KOD

ZB240 B90	ZB240 B100	ZB240 B100R
WA153735	WA153754	-
WA153730	WA153750	-

AKCESORIA STANDARDOWE

uchwyt na pad
szczotka PPL 0,4

KOD

ZB240 B90	ZB240 B100	ZB240 B100R
WA124071	WA124071	WA124071
WA124072	WA124072	WA124072
WA153731	WA153751	-
-	-	WA154122
-	-	WA273432
WA153732	WA153752	-
WA153733	-	-
WA153753	-	-
-	-	WA154123
SP320KW	SP320KW	SP320KW
SP265ZL	SP265ZL	SP265ZL
HA400KW	HA400KW	HA400KW
HA375ZL	HA375ZL	HA375ZL
SE3630ZL	SE3630ZL	SE3630ZL
SE3650KW	SE3650KW	SE3650KW
WA273421	WA273421	WA273421
HA400LT	HA400LT	HA400LT
HA375LT	HA375LT	HA375LT
WA273422	WA273422	WA273422
WA272754	WA272754	WA272754
WA273285	WA273285	WA273285
WA272894	WA272894	WA272894

AKCESORIA OPCJONALNE

guma ssawy przód
guma ssawy tył
szczotka nylonowa
szczotka walcowa
szczotka boczna namiatająca
szczotka SUPER POWER
szczotka TYNEX 0,6
szczotka TYNEX 0,1
szczotka walcowa TYNEX
akumulator kwasowy 320Ah
akumulator żelowy 265Ah
akumulator kwasowy- skrzynia 400Ah
akumulator żelowy - skrzynia 374Ah
prostownik 30A (akumulatory żelowe)
prostownik 50A (akumulatory kwaśne)
prostownik wbudowany 30A
prostownik LT 75A do HA400KW
prostownik LT 50A do HA375ZL
drugi silnik ssący
system AQUA-STOP
system CHEMI DOSE
wąż do napełniania zbiornika



ZB920SW

Zamiatarka manualna **ZAUBER® ZB920SW** to kompaktowe urządzenie przeznaczone do zamiatania zarówno wewnątrz, jak i na zewnątrz budynków.

Zamiata kórę, piasek, liście, papiery, ogryzki a nawet resztki palet. Zastosowanie filtrów powietrza zdecydowanie ogranicza podbijanie kurzu podczas pracy.

Urządzenie doskonale sprawdza się do zamiatania parkingów, ciągów komunikacyjnych, placów manewrowych oraz magazynów, a dostępna możliwość regulacji wysokości szczotek zapewnia maksymalny efekt czyszczenia.

Zastosowanie ZB 920SW skraca czas pracy oraz zapewnia doskonały efekt zamiatania.



Regulacja wysokości
szczotki głównej



Łatwość
przechowywania



Filtr
przeciwpyłowy



Regulacja wysokości
szczotek namiatających



DANE TECHNICZNE

ZB 920SW

napęd		manualny
wydajność	m ² /h	3680
szerokość robocza	mm	480
szerokość robocza (ze szczotką namiatającą)	mm	700
szerokość robocza (z dwoma szczotkami namiatającymi)	mm	920
pojemność zbiornika na zanieczyszczenia	l	42
wymiary urządzenia (dł x szer x wys)	mm	920x385x880
waga	kg	21



KOD

WYPOSAŻENIE STANDARDOWE

14001

szczotka główna

14002

szczotka namiatająca

14003

filtr

ZB1200SW

Zamiatarka **ZAUBER**[®] **ZB1200SW** jest kompaktowym, wydajnym urządzeniem przeznaczonym do zmiatania średniej i dużej wielkości powierzchni.

Urządzenie zbudowane jest na stalowej, malowanej proszkowo ramie, co zapewnia niezmiennie parametry i długotrwałą żywotność.

Urządzenie wyposażono w duży i chłonny automatyczny otrząsacz filtra przeciwpyłowego.

Zastosowane rozwiązania zapewniają użytkownikowi możliwość stosowania urządzenia zarówno wewnątrz, jak również na zewnątrz budynków, jednocześnie zapewniając doskonałe właściwości zmiatania.

Zamiatarka skonstruowana jest do zmiatania zarówno doskonale płaskich powierzchni jak posadzki betonowe, epoksydowe, jak również kostkę brukową zapewniając doskonałe zbieranie nawet najmniejszych zanieczyszczeń.



Regulacja wysokości
szczotki głównej



Regulacja prędkości oraz
wysokości szczotek namiatających



Filtr
przeciwpyłowy



Łatwy dostęp do
zbiornika zanieczyszczeń



DANE TECHNICZNE

ZB 1200SW

szerokość czyszczenia- szczotka główna	mm	700
szerokość czyszczenia ze szczotkami bocznymi	mm	1200
wydajność	m ² /h	7800
moc silnika szczotki głównej	W	500
maksymalna prędkość zmiatania	km/h	6,5
pojemność zbiornika zanieczyszczeń	l	70
powierzchnia filtra	m ²	4
waga (bez baterii)	kg	328
zasilanie	V	24
czas pracy	h	do 5
wymiary maszyny (dł. x szer. x wys.)	mm	1512x1200x1130



TYTAN 4.0

Autonomiczny Robot Czyszczący ZAUBER® TYTAN 4.0 to pierwsze autonomiczne urządzenie szorujące – zbierające, które pojawia się w ofercie marki ZAUBER®.

Dzięki swoim rozmiarom, innowacyjnym rozwiązaniom oraz wysokim parametrom technicznym, urządzenie to może być użytkowane w różnych środowiskach i na różnych wielkościach powierzchni.

TYTAN 4.0 doskonale sprawdzi się zarówno na galerii handlowej, na powierzchniach magazynowych, budynkach użyteczności publicznej lub innych komercyjnych obiektach. Posiada nowoczesny design oraz komunikuje się z otoczeniem, dzięki wyświetlanym grafikom.

Urządzenie zostało zaprojektowane oraz wyprodukowane w Polsce.



Autonomiczna bezobsługowa praca



Optymalizacja procesów mycia



Automatyczne ładowanie baterii



Bezobsługowa wymiana płynów



Automatyczne dozowanie chemii





Tryb pracy manualnej
lub automatycznej



Raportowanie
wykonanych prac



Inteligentne
omijanie przeszkód



Wyznaczenie
stref mycia



Dostosowanie
do potrzeb klienta



DANE TECHNICZNE

TYTAN 4.0 - ROBOT

szerokość czyszczenia	mm	700
szerokość ssawy	mm	800
ilość szczotek	szt.	3
średnica szczotki	mm	260
materiał włosa	-	PPL
średnica włosa szczotki	mm	0,5
nacisk na podłoże	kg	30-80
ilość obrotów szczotki	rpm	200
moc silnika szczotek	W	3 x 300
moc silnika ssania	W	400
zbiornik wody czystej	l	60
zbiornik wody brudnej	l	60
zbiornik na chemię	-	w stacji
podawanie wody	l/min	1,7
wymiary (dł x szer x wys)	mm	920x720x1520
wydajność	m ² /h	2600
prędkość operacyjna	m/s	0,3-1
napięcie znamionowe	V(DC)	48
typ baterii	-	litowo-jonowe
pojemność baterii	Ah	150
czas pracy	h	do 8
czas ładowania baterii	h	do 6
zasilanie stacji dokującej	V	230

DANE TECHNICZNE - STACJA

zasilanie sieciowe	V	230
zbiornik buforowy brudnej wody	l	60
zbiornik na detergent	l	10
zbiornik na środek dezynfekujący	l	10
przepływ tankowania	l/min	12-18

system czujników

- globalny sensor LiDAR 3D
- szerokokątna kamera przednia 3D
- kamery boczne 3D
- czujniki ultradźwiękowe
- czujniki bezpieczeństwa LiDAR 3D



ODKURZACZE PRZEMYSŁOWE

- DO PRACY NA MOKRO I NA SUCHO
- JEDNOFAZOWE
- TRÓJFAZOWE
- DO OLEJU I WIÓRÓW METALOWYCH
- SILOSY
- Z CERTYFIKATEM ATEX
- NA SPRĘŻONE POWIETRZE





■ SYSTEMY CENTRALNEGO ODKURZANIA PRZEMYSŁOWEGO

■ ODPYLACZE PRZEMYSŁOWE

■ KOLEKTORY MGŁY OLEJOWEJ

■ ODCIĄGI DYMÓW SPALINOWYCH



NOTATKI

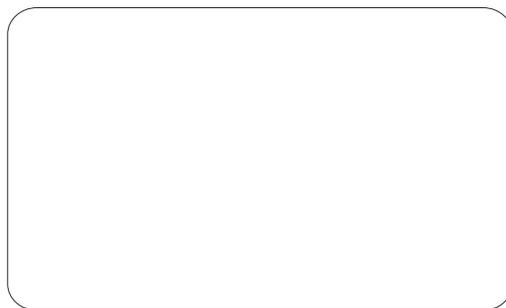
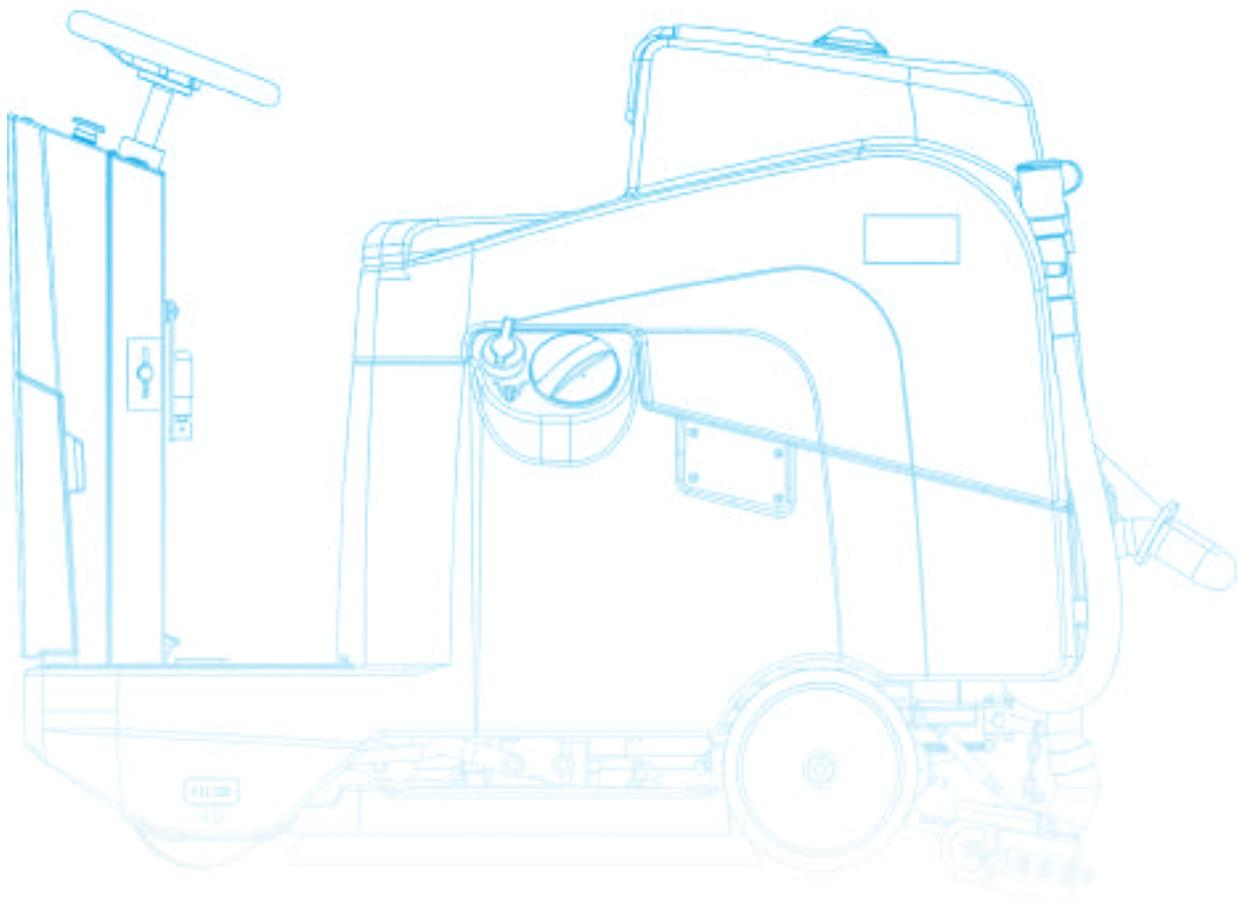

Pieczeń dystrybutora