

Osetki ceramiczne



S.T.M. SYSTEMY I TECHNOLOGIE MECHANICZNE SP. Z O.O.

ul. Dziewostęby 14/1 04-403 Warszawa

Tel.: 22 673 55 48 – fax 22 398 77 78

Web: www.stmech.pl

e-mail: info@stmech.pl

Odpowiednik uziarnienia (kolor)		T×W×L (mm)							
		0.8×4×100	0.8×4×150	0.8×6×100	0.8×6×150	0.8×10×100	0.8×10×150	1.0×1×100	1.0×2×100
	#3000 (różowa)	-	-	-	-	-	-	AS-1001M	AS-1002M
	#2000 (kremowa)	-	-	-	-	-	-	AC-1001M	AC-1002M
	#1500 (żółta)	-	-	-	-	-	-	AY-1001M	AY-1002M
	#1200 (czerwona)	AR-0804M	AR-0804L	AR-0806M	AR-0806L	AR-0810M	AR-0810L	AR-1001M	AR-1002M
	#1000 (biała)	AW-0804M	AW-0804L	AW-0806M	AW-0806L	AW-0810M	AW-0810L	AW-1001M	AW-1002M
	#800 (niebieska)	AB-0804M	AB-0804L	AB-0806M	AB-0806L	AB-0810M	AB-0810L	AB-1001M	AB-1002M
	#600 (czarna)	AP-0804M	AP-0804L	AP-0806M	AP-0806L	AP-0810M	AP-0810L	AP-1001M	AP-1002M
	#400 (pomarańczowa)	AO-0804M	AO-0804L	AO-0806M	AO-0806L	AO-0810M	AO-0810L	AO-1001M	AO-1002M
	#300 (jasnobrązowa)	AL-0804M	AL-0804L	AL-0806M	AL-0806L	AL-0810M	AL-0810L	AL-1001M	AL-1002M
	#220 (ciemnobrązowa)	AD-0804M	AD-0804L	AD-0806M	AD-0806L	AD-0810M	AD-0810L	AD-1001M	AD-1002M
	#120 (fioletowa)	-	-	-	-	-	-	-	AV-1002M

Odpowiednik uziarnienia (kolor)		T×W×L (mm)							
		1.0×4×100	1.0×4×150	1.0×6×100	1.0×6×150	1.0×8×100	1.0×8×150	1.0×10×100	1.0×10×150
	#1500 (żółta)	AY-1004M	-	AY-1006M	-	-	-	AY-1010M	-
	#1200 (czerwona)	AR-1004M	AR-1004L	AR-1006M	AR-1006L	AR-1008M	AR-1008L	AR-1010M	AR-1010L
	#1000 (biała)	AW-1004M	AW-1004L	AW-1006M	AW-1006L	AW-1008M	AW-1008L	AW-1010M	AW-1010L
	#800 (niebieska)	AB-1004M	AB-1004L	AB-1006M	AB-1006L	AB-1008M	AB-1008L	AB-1010M	AB-1010L
	#600 (czarna)	AP-1004M	AP-1004L	AP-1006M	AP-1006L	AP-1008M	AP-1008L	AP-1010M	AP-1010L
	#400 (pomarańczowa)	AO-1004M	AO-1004L	AO-1006M	AO-1006L	AO-1008M	AO-1008L	AO-1010M	AO-1010L
	#300 (jasnobrązowa)	AL-1004M	AL-1004L	AL-1006M	AL-1006L	AL-1008M	AL-1008L	AL-1010M	AL-1010L
	#220 (ciemnobrązowa)	AD-1004M	AD-1004L	AD-1006M	AD-1006L	AD-1008M	AD-1008L	AD-1010M	AD-1010L
	#120 (fioletowa)	AV-1004M	AV-1004L	AV-1006M	AV-1006L	AV-1008M	AV-1008L	AV-1010M	AV-1010L

Odpowiednik uziarnienia (kolor)		T×W×L (mm)											
		1.5×1.5×100	1.5×4×100	1.5×4×150	1.5×6×100	1.5×6×150	1.5×10×100	1.5×10×150	2.0×2×100				
	#1500 (żółta)	-	-	-	-	-	-	-	-	-	-	-	-
	#1200 (czerwona)	AR-15015M	AR-1504M	AR-1504L	AR-1506M	AR-1506L	AR-1510M	AR-1510L	AR-2002M				
	#1000 (biała)	AW-15015M	AW-1504M	AW-1504L	AW-1506M	AW-1506L	AW-1510M	AW-1510L	AW-2002M				
	#800 (niebieska)	AB-15015M	AB-1504M	AB-1504L	AB-1506M	AB-1506L	AB-1510M	AB-1510L	AB-2002M				
	#600 (czarna)	AP-15015M	AP-1504M	AP-1504L	AP-1506M	AP-1506L	AP-1510M	AP-1510L	AP-2002M				
	#400 (pomarańczowa)	AO-15015M	AO-1504M	AO-1504L	AO-1506M	AO-1506L	AO-1510M	AO-1510L	AO-2002M				
	#300 (jasnobrązowa)	AL-15015M	AL-1504M	AL-1504L	AL-1506M	AL-1506L	AL-1510M	AL-1510L	AL-2002M				
	#220 ciemnobrązowa	AD-15015M	AD-1504M	AD-1504L	AD-1506M	AD-1506L	AD-1510M	AD-1510L	AD-2002M				
	#120 (fioletowa)	-	AV-1504M	AV-1504L	AV-1506M	AV-1506L	AV-1510M	AV-1510L	-				

Odpowiednik uziarnienia (kolor)		T×W×L (mm)											
		2.0×4×100	2.0×4×150	2.0×6×100	2.0×6×150	2.0×10×100	2.0×10×150	3.0×4×100	3.0×4×150	3.0×6×100	3.0×6×150	3.0×10×100	3.0×10×150
	#1200 (czerwona)	AR-2004M	AR-2004L	AR-2006M	AR-2006L	AR-2010M	AR-2010L	AR-3004M	AR-3004L	AR-3006M	AR-3006L	AR-3010M	AR-3010L
	#1000 (biała)	AW-2004M	AW-2004L	AW-2006M	AW-2006L	AW-2010M	AW-2010L	AW-3004M	AW-3004L	AW-3006M	AW-3006L	AW-3010M	AW-3010L
	#800 (niebieska)	AB-2004M	AB-2004L	AB-2006M	AB-2006L	AB-2010M	AB-2010L	AB-3004M	AB-3004L	AB-3006M	AB-3006L	AB-3010M	AB-3010L
	#600 (czarna)	AP-2004M	AP-2004L	AP-2006M	AP-2006L	AP-2010M	AP-2010L	AP-3004M	AP-3004L	AP-3006M	AP-3006L	AP-3010M	AP-3010L
	#400 pomarańczowa	AO-2004M	AO-2004L	AO-2006M	AO-2006L	AO-2010M	AO-2010L	AO-3004M	AO-3004L	AO-3006M	AO-3006L	AO-3010M	AO-3010L
	#300 (jasnobrązowa)	AL-2004M	AL-2004L	AL-2006M	AL-2006L	AL-2010M	AL-2010L	AL-3004M	AL-3004L	AL-3006M	AL-3006L	AL-3010M	AL-3010L
	#220 ciemnobrązowa	AD-2004M	AD-2004L	AD-2006M	AD-2006L	AD-2010M	AD-2010L	AD-3004M	AD-3004L	AD-3006M	AD-3006L	AD-3010M	AD-3010L
	#120 (fioletowa)	AV-2004M	AV-2004L	AV-2006M	AV-2006L	AV-2010M	AV-2010L	AV-3004M	AV-3004L	AV-3006M	AV-3006L	AV-3010M	AV-3010L

Typ pręcika

Odpowiednik uziarnienia (kolor)	D × L (mm)													
	φ 1 × 50	φ 1 × 100	φ 1.5 × 50	φ 1.5 × 100	φ 2 × 50	φ 2 × 100	φ 2.34 × 50	φ 2.34 × 100	φ 3 × 50	φ 3 × 100	φ 3 × 150	φ 6 × 50	φ 6 × 100	
#1200 czerwona	PR-10S	PR-10M	PR-15S	PR-15M	PR-20S	PR-20M	PR-234S	PR-234M	PR-30S	PR-30M	PR-30L	–	–	
#1000 biała	PW-10S	PW-10M	PW-15S	PW-15M	PW-20S	PW-20M	PW-234S	PW-234M	PW-30S	PW-30M	PW-30L	–	–	
#800 niebieska	PB-10S	PB-10M	PB-15S	PB-15M	PB-20S	PB-20M	PB-234S	PB-234M	PB-30S	PB-30M	PB-30L	–	–	
#600 czarna	PP-10S	PP-10M	PP-15S	PP-15M	PP-20S	PP-20M	PP-234S	PP-234M	PP-30S	PP-30M	PP-30L	–	–	
#400 pomarańczowa	PO-10S	PO-10M	PO-15S	PO-15M	PO-20S	PO-20M	PO-234S	PO-234M	PO-30S	PO-30M	PO-30L	–	–	
#300 jasnobrązowa	PL-10S	PL-10M	PL-15S	PL-15M	PL-20S	PL-20M	PL-234S	PL-234M	PL-30S	PL-30M	PL-30L	–	–	
#220 szara	PM-10S	PM-10M	PM-15S	PM-15M	PM-20S	PM-20M	PM-234S	PM-234M	PM-30S	PM-30M	PM-30L	PM-60S	PM-60M	

Osełki ceramiczne Xebec odporne na ciepło

Oporne na ciepło do 200 °C i odpowiednie do ciągłej pracy z narzędziami ultradźwiękowymi



Odpowiednik uziarnienia (kolor)	T × W × L (mm)					
	1 × 4 × 100	1 × 6 × 100	1 × 10 × 100	2 × 4 × 100	2 × 6 × 100	2 × 10 × 100
#1200 (czerwona)	HR-1004M	HR-1006M	HR-1010M	HR-2004M	HR-2006M	HR-2010M
#800 (niebieska)	HB-1004M	HB-1006M	HB-1010M	HB-2004M	HB-2006M	HB-2010M
#400 (pomarańczowa)	HO-1004M	HO-1006M	HO-1010M	HO-2004M	HO-2006M	HO-2010M
#220 (ciemnobrązowa)	HD-1004M	HD-1006M	HD-1010M	HD-2004M	HD-2006M	HD-2010M
#120 (fioletowa)	HV-1004M	HV-1006M	HV-1010M	HV-2004M	HV-2006M	HV-2010M

Diamentowe osetki ceramiczne Xebec

Odpowiednie do materiałów twardszych niż 57 HRC, takich jak węgiel spiekany i utwardzona stal (SKD, STAVAX itp)

Typ płaski

Odpowiednik uziarnienia (kolor)	T × W × L (mm)		
	1 × 4 × 100	1 × 6 × 100	1 × 10 × 100
#1200 (moss-green)	DU-1004M	DU-1006M	DU-1010M
#800 (szara)	DS-1004M	DS-1006M	DS-1010M
#400 (blue-green)	DF-1004M	DF-1006M	DF-1010M
#200 (czarna)	DM-1004M	DM-1006M	DM-1010M



Typ pręcika

Odpowiednik uziarnienia (kolor)	D × L (mm)	
	φ 3 × 50	φ 3 × 100
#400 (blue-green)	PDF-30S	PDF-30M

Miękkie osetki ceramiczne Xebec

Spoivo z gumy pozwala na miękki kontakt z obrabianym przedmiotem

Typ płaski

Odpowiednik uziarnienia	Kod produktu	T × W × L (mm)
#1200	BS-2006M	2 × 6 × 100

Typ pręcika

Odpowiednik uziarnienia	Kod produktu	D × L (mm)
#1200	PBS-30M	φ 3 × 100

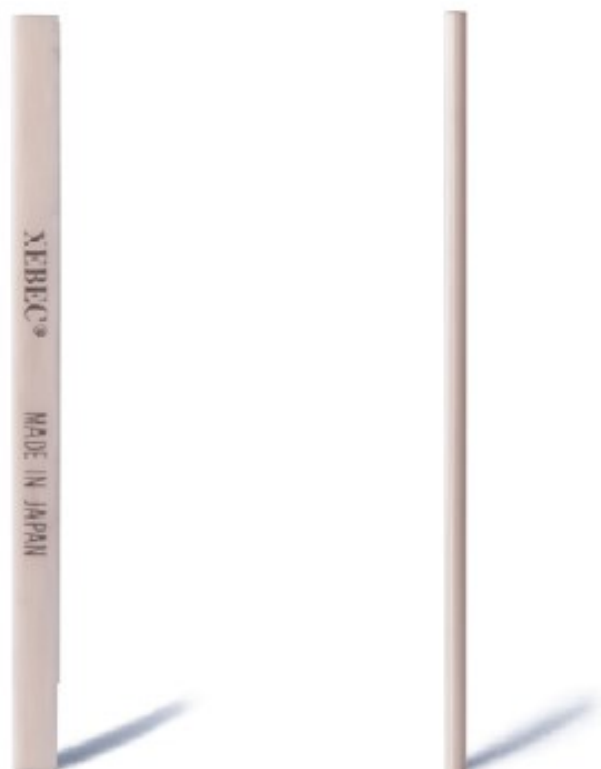

Środki ostrożności podczas użytkowania

Narzędzie może zostać zepsute, jeśli:

- skręca się je
- montuje się je na narzędziach obrotowych, ultradźwiękowych lub wibracyjnych.

Osełki Ceramiczne XEBEC typu ołówek

Idealny do polerowania i okrawania wrytych i wąskich detali w formach

Osełki Ceramiczne XEBEC typu ołówek

Odpowiednik uziarnienia (kolor)	Kod produktu	T × W × L	Ilość w opakowaniu	Typ uchwytu-ołówek
		(mm)		
#1200 (czerwona)	3PACK-AR-0505S	0.5 × 0.5 × 50	3	PCL-5
	3PACK-AR-0909S	0.9 × 0.9 × 50	3	PCL-9
#800 (niebieska)	3PACK-AB-0505S	0.5 × 0.5 × 50	3	PCL-5
	3PACK-AB-0909S	0.9 × 0.9 × 50	3	PCL-9



Uchwyt ołówkowy

Kod produktu	Średnica ołówka (mm)	Osełki ceramiczne XEBEC typu ołówek
PCL-5	0.5 × 0.5 × 50	AR-0505S/AB-0505S
PCL-9	0.9 × 0.9 × 50	AR-0909S/AB-0909S

Uchwyt ręczny do osełek ceramicznych Xebec

Zaprojektowane dla osełek ceramicznych Xebec Meister Finish - Mistrzowskie wykończenie Typ płaski i typ pręcika

Typ płaski

Kod produktu	Grubość osełki (mm)	Szerokość osełki (mm)
SSH-1	0.5~ 3	1
SSH-2		2
SSH-4		4
SSH-6		6
SSH-8		8
SSH-10		10

Typ pręcika

Kod produktu	Średnica pręcika (mm)
SNH-20	φ 2~2.34
SNH-30	φ 3



Szlifierka Przenośna

Zaprojektowana dla produktów Xebec.

Urządzenie na baterie umożliwiające pracę tam, gdzie nie jest dostępne stałe źródło zasilania.

Niezwykle lekkie narzędzie zmniejszające obciążenie długą pracą.



*około 5 godzin ciągłego użytkowania

Kod produktu	Do użytku z	Maksymalna prędkość obrotów (min-1)	Wyposażenie
M2P33STX	uchwyt ϕ 3mm	30000	Szlifierka oraz stojak, kontroler, przycisk nożny ON/OFF, kabel zasilający do ładowania

XEBEC®

MADE IN JAPAN

Wyliminowane złamania, brak pęknięć, bez odprysków

Osetki ceramiczne XEBEC wytwarzane są z unikalnego ceramicznego włókna ściernego zamiast ziarna ściernego

WŁAŚCIWOŚCI

<Typ płaski>

- ◆ Oryginalne włókna ceramiczne są wyrównane w obu kierunkach
- ◆ Wydajne polerowanie i siła
- ◆ Wysoka zdolność polerowania na końcu

<Typ pręcika>

- ◆ Unikatowa technologia struktury splotu włókien
- ◆ Krawędzie tnące są wystawione na całej powierzchni
- ◆ Zarówno końcówki jak i boki nadają się do polerowania

JAK WYBRAĆ

Nazwa produktu	Docelowy materiał	Właściwości
Osetki Ceramiczne XEBEC Mistrzowskie wykończenie Typ płaski i typ pręcika	Materiał do 57 HRC (np. plastyczna stal odlewana, stal węglowa)	<ul style="list-style-type: none"> • Do polerowania i gratowania form • Najlepsze rozwiązanie do usuwania pozostałości EDM
Osetki Ceramiczne XEBEC typu oówek		Do gratowania i polerowania wąskich miejsc i małych części
Osetki ceramiczne XEBEC Odporne na gorąco	Materiał twardszy niż 57HRC (np. węgiel scementowany, utwardzana stal)	<ul style="list-style-type: none"> • Odporność na ciepło do 200 C • Idealne do ciągłej pracy z pilnikarką • Może być użyta do polerowania zagłębień w ozebrowaniach
Diamentowe osetki ceramiczne XEBEC		<ul style="list-style-type: none"> • Efektywne polerowanie twardych materiałów • Możliwość pracy zarówno końcówką jak i bokami • Można używać na narzędziach pneumatycznych w celu osiągnięcia jeszcze lepszych efektów
Miękkie osetki ceramiczne XEBEC	Materiały nieżelazne (np. aluminium, miedź)	<ul style="list-style-type: none"> • Spoiwo z gumy pozwala na miękki kontakt z obrabianym przedmiotem • Odporne na zarysowania, dokładnie poleruje

Dane o wykończeniu

Osełki Ceramiczne XEBEC Meister Finish - Mistrzowskie wykończenie

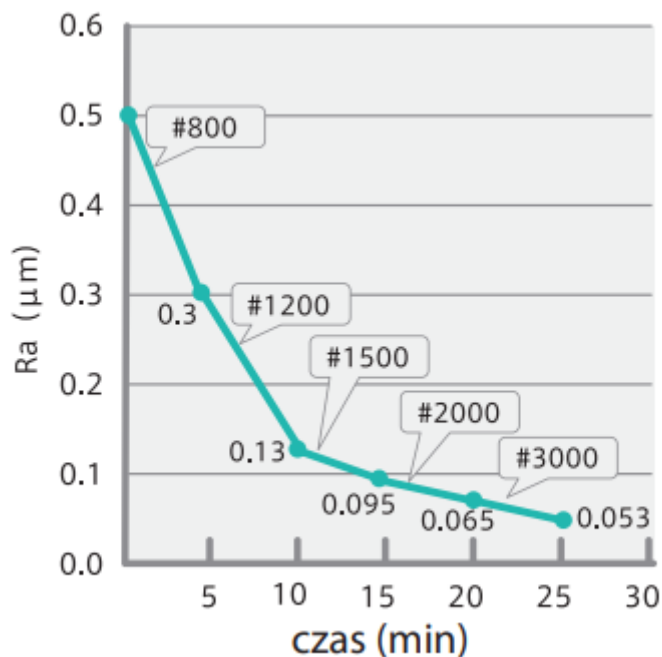

Materiał: NAK55 (HRC:40)

Obszar polerowania: 30mm x 15mm

Technika polerowania: ręczne polerowanie z olejem

Osełki Ceramiczne XEBEC Diamentowe

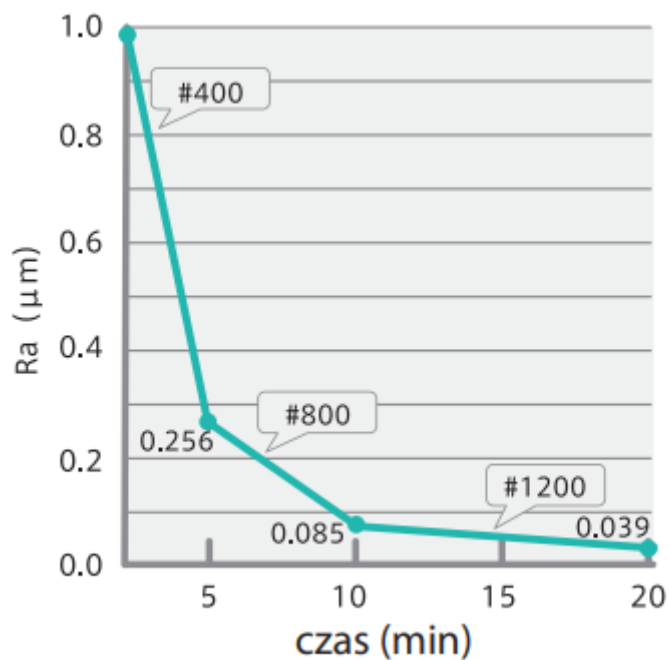

Materiał: D20 po cięciu drutem (HRA:90)

Obszar polerowania: 30mm x 15mm

Technika polerowania: ręczne polerowanie z olejem

Dla najlepszego użycia

Stosowanie oleju zapobiega zatykaniu i poprawia wydajność polerowania.

Typ płaski : Dociskaj końcówkę do powierzchni pod kątem około 45 stopni.

Typ pręta : Cała powierzchnia (końcówka i boki) jest ścierna.

Osełki Ceramiczne Diamentowe XEBEC : W całości zawierają cząsteczki diamentu, boki narzędzia również mogą być używane do polerowania.

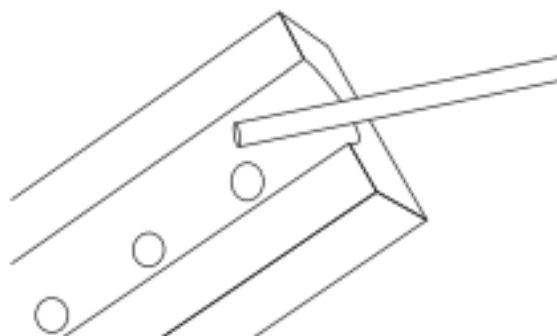

Użytkowanie z narzędziami wibracyjnymi, pneumatycznymi i ultradźwiękowym

Narzędzia mogą być używane ręcznie lub montowane w uchwycie dla poprawy wydajności pracy.

Typ płaski: używanie z narzędziami wibracyjnymi (elektrycznymi, ultradźwiękowymi i pneumatycznymi) poprawia wydajność pracy.

Typ pręcika: używając narzędzi obrotowych (elektrycznych i pneumatycznych) poprawia wydajność pracy. Podczas użytkowania z narzędziem obrotowym, skróć ośkę do max 50 mm i zamontuj ją w narzędziu obrotowym. Rekomendowana prędkość obrotów: 7000min⁻¹

Maksymalna prędkość obrotów: 30000min⁻¹

Ośki ceramiczne Xebec odporne na ciepło: mogą być użytkowane z narzędziami wibracyjnymi.

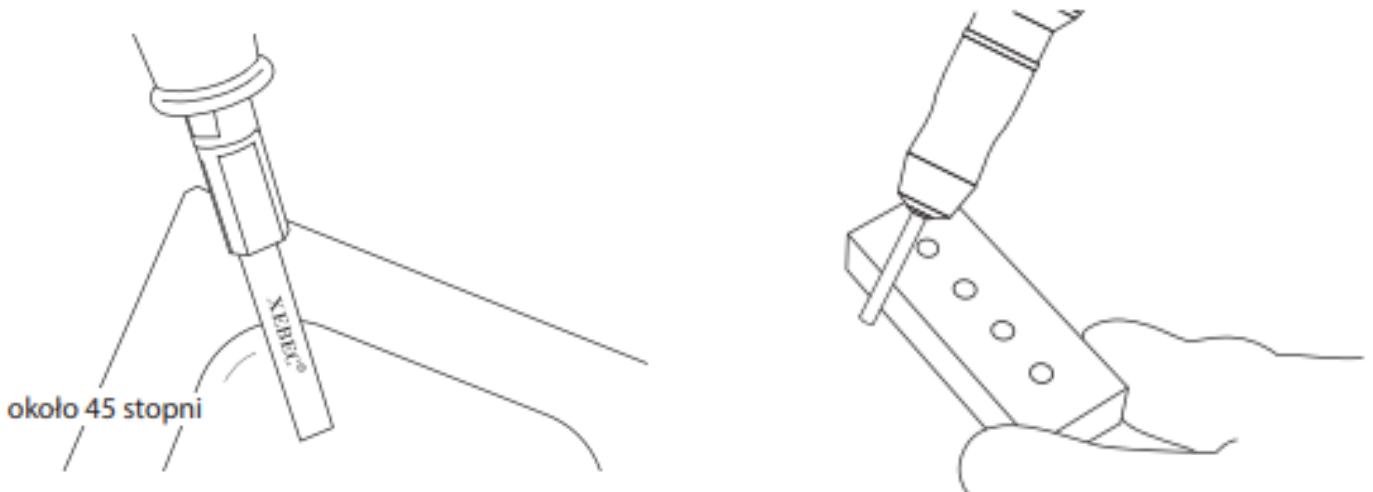

Jak uformować lub ukształtować końcówkę narzędzia

Jeśli końcówka jest zużyta, uformuj ją za pomocą tarczy diamentowej lub szlifierki. Możesz także dostosować kształt w zależności od zastosowania lub kształtu obrabianej powierzchni. Aby zwęzić końcówkę pręcika, zamontuj narzędzie na narzędziu obrotowym i obracaj je w celu uformowania. Aby przeciąć narzędzie, natnij obie strony używając tarczy diamentowej itp.



Środki ostrożności

- Przed użytkowaniem narzędzi wibracyjnych lub obrotowych należy zapoznać się z ich instrukcjami.
- Używając pręcika (\emptyset 2.34, \emptyset 3) na narzędziach obrotowych, stosuj obroty mniejsze niż maksymalna dopuszczalna prędkość 30000min⁻¹ i skróć osetkę do mniej niż 50 mm.
- Podczas użytkowania pilnikarek ultradźwiękowych;
 - Sprawdź czy długość jest odpowiednia. Jeśli długość nie jest właściwa, narzędzie może nie wibrować lub może generować ciepło.
 - Sprawdź czy wyjście jest właściwe. Narzędzia mogą ulec zniszczeniu lub mogą generować ciepło, jeśli wyjście jest za duże.
 - Zamocuj pewnie narzędzie. Za słabe mocowanie może powodować jego nagrzewania na napędzie.
 - Uważnie przeczytaj instrukcję obsługi pilnikarki ultradźwiękowej ponieważ jakoś polerowania różni się w zależności od rodzaju mocowania.
- Miękkie osetki ceramiczne Xebec nie mogą być używane na narzędziach obrotowych ani ultradźwiękowych.

Środki bezpieczeństwa pracy

[Korzystaj z odzieży ochronnej]

Zawsze noś okulary ochronne, rękawiczki i maskę podczas pracy z narzędziem. Należy nosić odzież z długimi rękawami, ciasne mankiety oraz odzież minimalizującą narażenie skóry.

[Działania zalecane przed pracą]

W przypadku montażu w maszynach, włożyć trzpień do końca, aż do dolnej części uchwytu i zabezpieczyć go mocno. Natychmiast zatrzymaj urządzenie, jeśli zauważysz coś nietypowego, jak wibracje. Może to spowodować złamaniem głowicy lub wałka, deformacje lub nawet awarie narzędzi.

[Uwaga na pył szlifierski]

Pył szlifierski i zadziory mogą rozsypać się w obrębie obszaru pracy podczas obrotu narzędzi. Należy trzymać się z dala od tego obszaru.

[Uwagi dotyczące otoczenia]

Teren wokół miejsca pracy jest niebezpieczny w przypadku unoszących się elementów włókna z narzędzi i mogącego się rozprzestrzenić pyłu szlifierskiego. Należy zabezpieczyć swój obszar roboczy przed dostępem innych osób lub nakazać założenie odzieży ochronnej.

Uwaga

Należy bezwzględnie przestrzegać środków bezpieczeństwa. Niestosowanie się do nich może skutkować jak poniżej.

- ◆ Narzędzie lub jego część może się złamać, wypaść, przemieścić lub zniszczyć
- ◆ Odłamki narzędzia lub pył szlifierski może wejść w skórę, w gorszym przypadku w oko powodując ślepotę.
- ◆ Pył powstający podczas obróbki może powodować podrażnienie skóry lub alergię

Więcej szczegółów znajdziesz na stronie www.stmech.eu



S.T.M. SYSTEMY I TECHNOLOGIE MECHANICZNE SP. Z O.O.

ul. Dziewostęby 14/1 04-403 Warszawa

Web: www.stmech.pl

Tel.: 22 673 55 48 – fax 22 398 77 78

e-mail: info@stmech.pl

