

NARZĘDZIA OKRAWAJĄCE YABARI

KOMPENSACYJNE PODATNE NARZĘDZIA OKRAWAJĄCE

- ◆ **Oprawka może pracować z prędkością do 10.000min-1**
- ◆ **Obroty: zgodnie ze wskazówkami zegara**
- ◆ **Posuw: 2000-4000 mm/min**
- ◆ **Zakres mocowania narzędzi wynosi odpowiednio od koszyczka \varnothing 0.6 mm do \varnothing 7mm dla ER11.**
- ◆ **Mechanizm Built-in pozwala na podatność 10mm w kierunku osiowym.**

YABARI jest w stanie podać stałą siłę na krawędziach skrawających narzędzi na powierzchni do okrawania.

- ◆ **YABARI posiada możliwość regulacji nacisku mechanizmu built-in .**



www.yamatoroll.pl

Dystrybucja w Polsce:



S.T.M. SYSTEMY I TECHNOLOGIE MECHANICZNE SP. Z O.O.

ul. Dziewosłęby 14/1

Tel.: 22 6735548

www.stmech.pl

04-403 Warszawa

Fax.: 22 3987778

info@stmech.pl



Yabari oprawki podatne - sztywne i wydajne narzędzie do zmechanizowanego okrawania i fazowania.

Narzędzia tego typu pozwalają na tzw. elastyczne lub podatne obrabianie powierzchni różnymi narzędziami okrawającymi, narzędziami o różnej geometrii, kształcie, różnymi krawędziami skrawającymi zależnymi od rodzaju obrabianego materiału.

Sztywność narzędzia Yabari polega na unikatowym posiadaniu sztywności poprzecznej. Narzędzie posiada podatność głównie w swoich osiach poprzecznych. **Podatność poprzeczna** zostaje uzyskana wynikowo, poprzez odsuwanie lub dosuwanie narzędzia skrawającego. Narzędzie swoją geometrią okrawa raz bliżej środkiem lub dalszą częścią krawędzi skrawającej.

Dlaczego wybierane są oprawki podatne Yabari?

Ponieważ dzięki swojej unikatowej konstrukcji i sztywności pozwalają na **najwyższą wydajność** procesu tego typu. Yabari pozwala na zastosowanie posuwu nawet **do 4000 mm/min**. Jest to więc unikatowe rozwiązanie tego typu narzędzi.

Narzędzie Yabari cieszy się **wszechstronnym zastosowaniem**, ponieważ z dużym powodzeniem może być stosowane na wszelkich obrabiarkach CNC, tokarkach, frezarkach, centrach obróbczych, specjalizowanych gniazdach obróbczych, jak i robotach przemysłowych.



Na co pozwala oprawka Yabari?

Umożliwia stosowanie narzędzi różnego kształtu i geometrii ostrzy skrawających. Pozwala na **mechanizację prac okrawania, fazowania** krawędzi. Dzięki Yabari Twoja praca stanie się wydajniejsza i bardziej powtarzalna. Yabari pozwala na **zaoszczędzenie czasu** prac wykańczania produktów, ogranicza lub eliminuje ręczne prace okrawania. **Poprawia jakość** wykończenia powierzchni, gwarantuje **powtarzalność** dla tych samych warunków błędów kształtu powtarzających się na poszczególnych wyrobach.

Dzięki oprawkom Yabari stosowanym w cyklu automatycznych eliminuje się krawędzie do tej pory przeoczone przez pracowników. Procesy zostają uproszczone, redukuje się operacje na przedmiocie poza maszyną. Oszczędza się czas i pieniądze związane z działaniami logistycznymi, przemieszczania produktów do innych gniazd wykańczania lub obróbek ręcznych.

Ważnym aspektem stosowania Yabari jest **polepszenie warunków BHP!** Często praca okrawania lub fazowania wiąże się z zagrożeniem bezpieczeństwa pracy pracowników. Przedmioty produkowane na maszynach roboczych mają po zakończeniu pewnych procesów wiele ostrych krawędzi. W wyniku kontaktu z nimi operator może doznać skaleczenia lub nawet narażony jest na utratę kończyn, wzroku, zdrowia lub życia.

Yabari przyczynia się także do **ochrony środowiska**. Pracując nim na maszynach lub zamkniętych akustycznie przestrzeniach, hałas zostaje zamknięty w ograniczonej powierzchni. **Mniejszy hałas** znacznie zwiększa komfort pracy, a tym samym mniejszą uciążliwość procesu.

Praca Yabari jest elastyczna dzięki wewnętrznemu mechanizmowi sprężynowemu i śrubie tocznej. Taki mechanizm daje elastyczność, dużą sztywność, a jednocześnie dużą wytrzymałość i powtarzalność procesu.



YABARI TYP PCHANY

KOMPENSACYJNE PODATNE NARZĘDZIA OKRAWAJĄCE

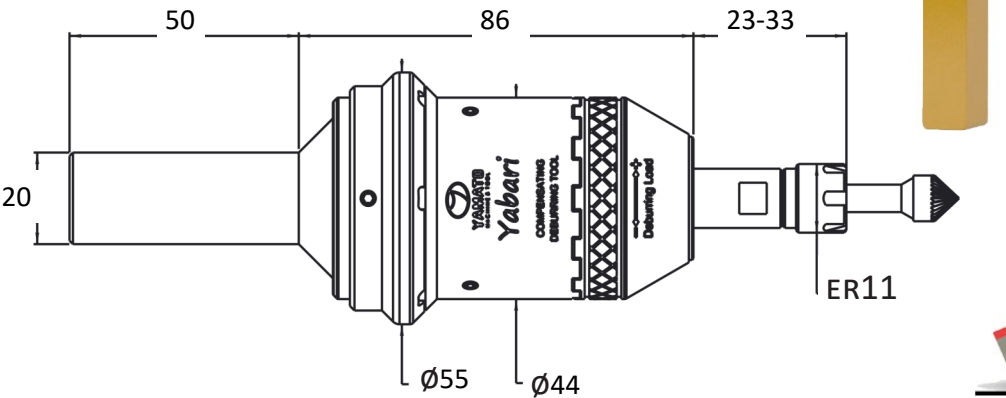

10mm OSIOWEJ PODATNOŚCI NA PCHANIU

YABARI TYP CIĄGNIONY WSTECZNY

KOMPENSACYJNE PODATNE NARZĘDZIA OKRAWAJĄCE

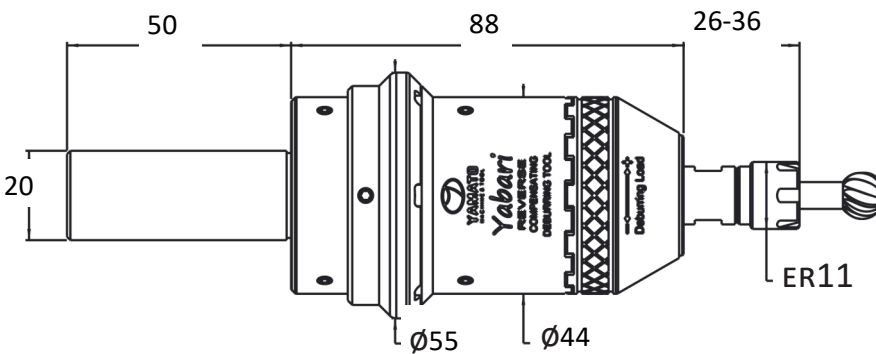

10mm OSIOWEJ PODATNOŚCI NA CIĄgniĘCIU WSTECZNYM

Zawiera akcesoria:

-koszyczek ER11 6mm

-nakrętkę ERM11

-klucz ERM11



NARZĘDZIA OKRAWAJĄCE BARIFLEX

NARZĘDZIA PODATNE PROMIENIOWO DO OKRAWANIA

- ◆ Wrzeciono narzędziowe jest utrzymywane w centralnej pozycji przez regulowany wstępnie naprężony mechanizm sprężynowy.
- ◆ Wrzeciono narzędzia poddaje się promieniowo, gdy napotka siłę boczną powstałą w wyniku nierówności krawędzi obrabianego przedmiotu.
- ◆ Siła okrawania pozostaje stała nawet przy największych odchyleniach wrzeciona. Powoduje to uzyskanie jednolitej geometrii fazowania.
- ◆ Narzędzie może być używane na centrach obróbczych, tokarkach automatycznych, itp.
- ◆ Maksymalne odchylenie kątowe wynosi 7° . Zakres odchylenia na zadziórze może wynosić do 20mm zależnie od zadzioru.



YAMATO
MACHINE & TOOL ORGANIZATION

PRĘDKOŚĆ WRZECIONA: 3.000 ~ 8.000 obr./min

OBRÓT: CW / CCW

POSUW: 2000-4000 mm / min



- ♦ Zakres mocowania koszyczka wynosi odpowiednio od $\varnothing 0.6$ mm do $\varnothing 7$ mm dla ER11.

Zawiera akcesoria:

-koszynek ER11 6mm

-nakrętkę ERM11

-klucz ERM11



NARZĘDZIA OKRAWAJĄCE AXIBARI

Z KOMPENSACJĄ OSIOWĄ DO SZCZOTKOWANIA

- ◆ Prędkość obróbki do max. 6.000 obr/min
- ◆ Zakres chwytu koszyczków wynosi od $\varnothing 1$ do $\varnothing 16$ mm dla ER25.
- ◆ Mechanizm „built-in” posiada podatność osiową narzędzia 15 mm.

AXIBARI umożliwia stały nacisk szczotki na powierzchnię podczas pracy.

AXIBARI umożliwia cykle szczotkowania przy mniejszym zapotrzebowaniu na korekty w programie, aby zrekompensować zużycie szczotki.

AXIBARI nie wymaga wysokiej precyzji ścieżki, tak jak przy użyciu szczotki sztywno zamocowanej bezpośrednio na wrzecionie.

AXIBARI nadaje się również do polerowania rowków uszczelnień za pomocą prętów ściernych w miejscu, gdzie rowek jest zbyt mały dla szczotki.

- ◆ AXIBARI posiada wbudowany mechanizm regulacji nacisku.

PRĘDKOŚĆ OBROTOWA WRZECIONA: 6.000 obr/min

OBRÓT: CW / CCW

POSUW: 500-4000 mm / min



YAMATO
MACHINE & TOOL ORGANIZATION





- ◆ Zakres mocowania koszyczka wynosi odpowiednio od \varnothing 1mm do \varnothing 25mm dla ER25.

Zawiera akcesoria:

-koszyczek ER25 6, 10, 13, 16mm

-nakrętkę ERM25



-klucz ERM25



Dystrybucja w Polsce:

S.T.M. SYSTEMY I TECHNOLOGIE MECHANICZNE SP. Z O.O.

ul. Dziewosłęby 14/1

Tel.: 22 6735548

www.stmech.pl

04-403 Warszawa

Fax.: 22 3987778

info@stmech.pl